

**Technische Daten / Technical data**

Polzahl / number of contacts:	1
Nennspannung / nominal voltage:	3 kV AC/DC
Nennstrom / rated current:	800A
Temperaturbereich / Temperature range:	-30°C bis -85°C
Schutzart / degree of protection:	IP54
Steckkraft / insertion force:	200 N
Gleitkraft / sliding force:	100 N
Ziehkraft / drawing force:	>100 N
Leiteranschluß / conductor termination:	Schraubanschluß M16 / screw-type M16
Oberfläche / Contact finish:	Oberfläche: grundiert grau RAL 7023 / painting RAL 7023
Gewicht / net weight:	13 kg
Normen / engineers standards:	nach UIC 552 / according UIC 552

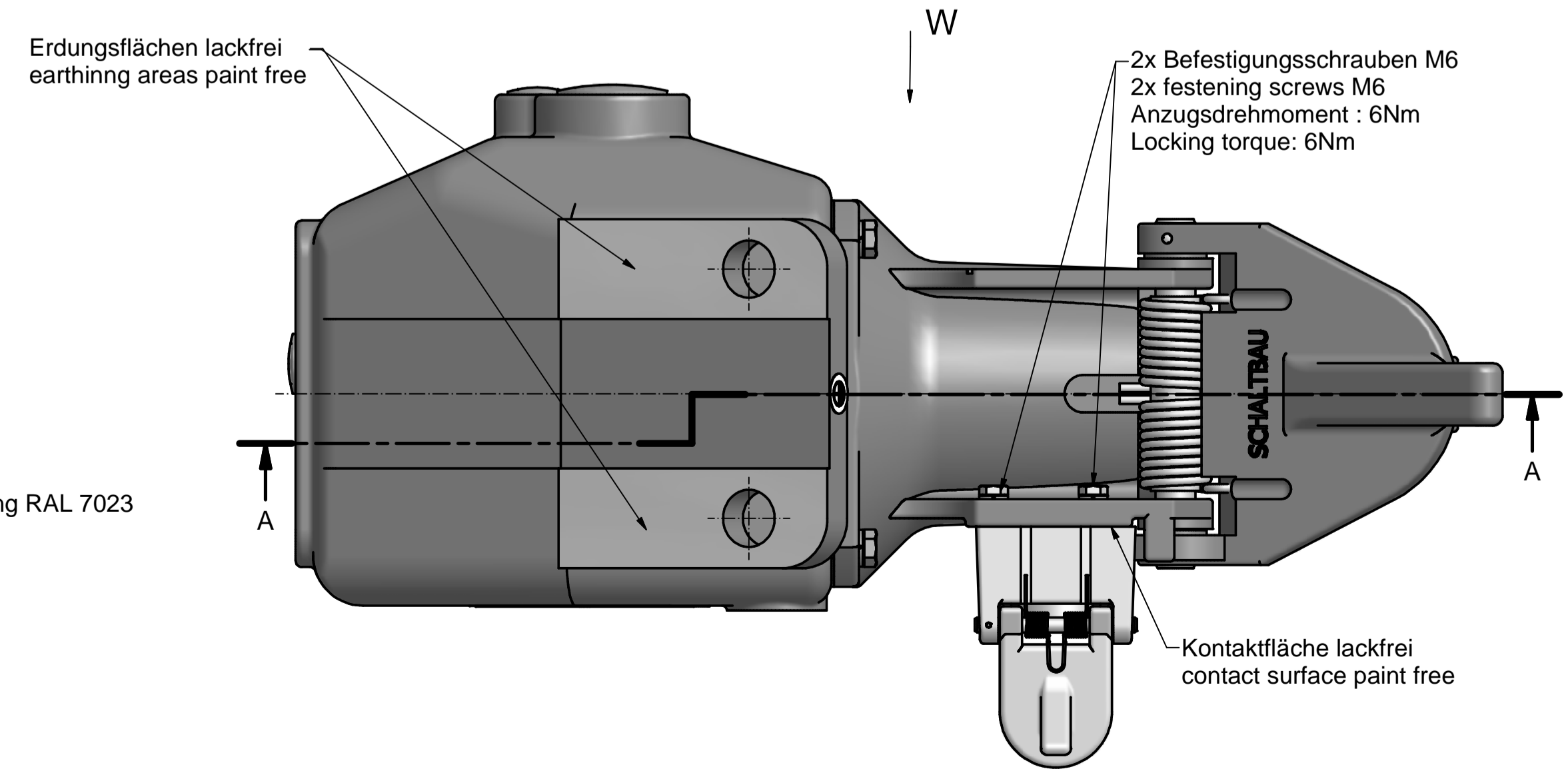

Dieses Dokument ist Eigentum der SCHALTBAU AG. Die Weitergabe an Dritte ist ohne schriftliche Genehmigung der SCHALTBAU AG nicht zulässig. Die Haftung für Schäden, die aus der Verwendung dieses Dokuments resultieren, ist ausgeschlossen.

SB002721	Änderungen vorbehalten! Subject to change!	© (Schaltbau GmbH)	
Design	25.02.11	Fraczek	Maßblatt/Dimension Sheet
Norm	Siehe PDM		ZH550
ISO 2768-m			KD-DK-V1-S1-C-M40
			1-1480-301794
			PSP01-ENG-00100012